

# НАУЧНО-ПРОИЗВОДСТВЕННОЕ ПРЕДПРИЯТИЕ

«ЭЛЕКСИР»

## АППАРАТУРА КОНТРОЛЯ МЕХАНИЧЕСКИХ ПАРАМЕТРОВ ТУРБОАГРЕГАТА «АКТИВ»

### ТАХОМЕТР ИП-114

#### Руководство по эксплуатации

7.114 РЭ

#### По вопросам продаж и поддержки обращайтесь:

Архангельск (8182)63-90-72  
Астана +7(7172)727-132  
Белгород (4722)40-23-64  
Брянск (4832)59-03-52  
Владивосток (423)249-28-31  
Волгоград (844)278-03-48  
Вологда (8172)26-41-59  
Воронеж (473)204-51-73  
Екатеринбург (343)384-55-89  
Иваново (4932)77-34-06  
Ижевск (3412)26-03-58  
Казань (843)206-01-48

Калининград (4012)72-03-81  
Калуга (4842)92-23-67  
Кемерово (3842)65-04-62  
Киров (8332)68-02-04  
Краснодар (861)203-40-90  
Красноярск (391)204-63-61  
Курск (4712)77-13-04  
Липецк (4742)52-20-81  
Магнитогорск (3519)55-03-13  
Москва (495)268-04-70  
Мурманск (8152)59-64-93  
Набережные Челны (8552)20-53-41

Нижний Новгород (831)429-08-12  
Новокузнецк (3843)20-46-81  
Новосибирск (383)227-86-73  
Орел (4862)44-53-42  
Оренбург (3532)37-68-04  
Пенза (8412)22-31-16  
Пермь (342)205-81-47  
Ростов-на-Дону (863)308-18-15  
Рязань (4912)46-61-64  
Самара (846)206-03-16  
Санкт-Петербург (812)309-46-40  
Саратов (845)249-38-78

Смоленск (4812)29-41-54  
Сочи (862)225-72-31  
Ставрополь (8652)20-65-13  
Тверь (4822)63-31-35  
Томск (3822)98-41-53  
Тула (4872)74-02-29  
Тюмень (3452)66-21-18  
Ульяновск (8422)24-23-59  
Уфа (347)229-48-12  
Челябинск (351)202-03-61  
Череповец (8202)49-02-64  
Ярославль (4852)69-52-93

**Единый адрес:** [ers@nt-rt.ru](mailto:ers@nt-rt.ru)

**Веб-сайт:** [www.eleksir.nt-rt.ru](http://www.eleksir.nt-rt.ru)

Ростов-на-Дону

**ВНИМАНИЕ !**

Данное устройство разработано НПП “ЭЛЕКСИР” на базе микроконтроллеров семейства PIC. В связи с работой по дальнейшему совершенствованию, повышающему надежность и удобство в эксплуатации, в конструкцию могут быть внесены изменения, не отраженные в этом издании.

**СОДЕРЖАНИЕ**

1.	Описание и работа тахометра.. .. .	2
1.1.	Назначение .. .	2
1.2.	Технические данные и характеристики .. .	3
1.3.	Состав тахометра.. .. .	4
1.4.	Принцип действия .. .	5
1.5.	Органы управления работой тахометра. .. .	7
2.	Использование по назначению.....	10
2.1.	Меры безопасности.....	10
2.2.	Установка, монтаж и подготовка к эксплуатации .. .	10
2.3.	Проверка работоспособности устройства, его эксплуатация	11
3.	Техническое обслуживание .. .	14
4.	Поверка .. .	15
5.	Хранение .. .	20
6.	Транспортирование .. .	20
Приложения:		
1.	Схема электрическая принципиальная блока.....	21
2.	Схема электрическая принципиальная преобразователя	22
3.	Схема электрических соединений.....	23
4.	Монтажный чертеж .. .	24
5.	Установка датчика на поверочном штативе.....	25
6.	Диск поверочный.....	26
7.	Инструкция по наладке преобразователя ИП-114.....	27

---

## 1. ОПИСАНИЕ И РАБОТА ТАХОМЕТРА.

### 1.1. НАЗНАЧЕНИЕ.

Тахометр ИП-114 предназначен для бесконтактного измерения частоты вращения вала турбины из хромоникелевых ферромагнитных сталей с индикацией в цифровой форме, преобразования частоты вращения в унифицированный сигнал постоянного тока и сигнализации при достижении заданного значения.

Тахометр ИП-114 выдает сигнал останова турбины, имеет режим запоминания максимума частоты вращения и режим измерения зазора датчика относительно вала турбины.

В тахометре использована цифровая установка аварийных и предупредительных сигнализаций, а также имеется внутренний генератор для проверки их срабатывания и работоспособности всего комплекта.

Тахометр ИП-114 состоит из:

- датчика;
- блока вихретокового преобразователя (далее – преобразователь);
- блока контроля (далее – блок);
- выносного блока цифровых индикаторов (далее – выносной блок);
- элементов крепления датчиков и блоков.

Составные части тахометра предназначены для работы в следующих условиях:

#### 1. Датчик:

- температура окружающей среды, содержащей пары и брызги турбинного масла от  $+5^{\circ}\text{C}$  до  $+100^{\circ}\text{C}$ ;
- относительная влажность до 95% при температуре  $+35^{\circ}\text{C}$ ;
- вибрация в диапазоне частот от 5 до 80 Гц амплитудой до 0,15 мм;
- магнитное поле промышленной частоты напряженностью до 400 А/м.

#### 2. Преобразователь и выносной блок:

- температура окружающей среды от  $+5^{\circ}\text{C}$  до  $+70^{\circ}\text{C}$ ;
- относительная влажность до 80% при температуре  $+35^{\circ}\text{C}$ .

#### 3. Блок контроля:

- температура окружающей среды от  $+5^{\circ}\text{C}$  до  $+50^{\circ}\text{C}$ ;
- относительная влажность до 80% при температуре  $+35^{\circ}\text{C}$ .

## 1.2. ТЕХНИЧЕСКИЕ ДАННЫЕ И ХАРАКТЕРИСТИКИ.

1.2.1. Технические данные и характеристики приведены в табл. 1.

Таблица 1.

Наименование параметра	Значение по ТУ	Модификация
1. Диапазон измерения частоты вращения, об/мин Дискретность измерения 1 об/мин.	0 – 4000 или 0 - 10000	0 1
2. Абсолютная погрешность измерения частоты вращения, об/мин, не более	± 1	
3. Основная приведенная погрешность унифицированного сигнала, %, не более	± 1	
4. Основная абсолютная погрешность срабатывания сигнализации (для П1, П2, А1) об/мин, не более для А2 об/мин, не более	±1 ±25	
5. Задержка срабатывания аварийной и предупредительной сигнализации (А1, П1, П2), сек., не более аварийной сигнализации (А2), мсек, не более Т- период вращения вала	1 2Т+12	
6. Время измерения и индикации в диапазоне: 0 – 4000 об/мин и 0 – 10000 об/мин	При увеличении оборотов 1 мин. N < 92 об/мин 1 сек. N ≥ 92 об/мин При снижении оборотов 1 сек. N > 60 об/мин 1 мин. N ≤ 60 об/мин	
7. Начальный (установочный) зазор между датчиком и контрольной поверхностью ротора, мм	1,0 <sup>+0,25</sup>	
8. Рабочий диапазон зазора, мм	0,5 ÷ 2	
9. Унифицированный выходной сигнал постоянного тока, мА, при нагрузке: не более 2 кОм не более 500 Ом	0 ÷ 5 или 4 ÷ 20	0 1
10. Предел дополнительной погрешности унифицированного сигнала, %, от воздействия: температуры относительной влажности	± 1,5 ± 2,5	
11. Сопротивление цепей питания и сигнализации, МОм, не менее: в нормальных климатических условиях в условиях предельной влажности	40 2	
12. Электрическая изоляция должна выдерживать в течение одной минуты без пробоя испытательное напряжение, кВ в цепях питания в цепях сигнализации	1,5 0,5	
13. Коммутационная возможность реле сигнализации и защиты, А при постоянном токе напряжением от 6 до 30В при постоянном или переменном токе напряжением от 30 до 220В	0,1...2,0 0,05...0,1	
14. Время установления рабочего режима, мин	5	

Наименование параметра	Значение по ТУ	Модификация
15. Питание устройства осуществляется от сети переменного тока 220В 50Гц. Потребляемая мощность, ВА, не более	8	
16. Напряжение промышленных радиопомех, дБ, не более на частотах от 0,15 до 0,5 МГц. на частотах от 0,5 до 2,5 МГц. на частотах от 2,5 до 30 МГц.	80 74 66	
17. Габаритные размеры, мм, не более датчика преобразователя блока контроля	∅ 12 x 40 105 x 50 x 100 100 x 170 x 200	
18. Длина кабеля датчика, м	5 ± 0,1	
19. Нарботка на отказ (То) при вероятности безотказной работы 0,9, час, не менее	2,5 · 10 <sup>4</sup>	
20. Средний срок службы, лет	10	
21. Масса, кг., не более блока преобразователя датчика комплекта	2 0,35 0,1 4	

## 1.2.2. Обозначение модификаций устройства при заказе.

КОД ЗАКАЗА	ИП-114	--	X	X
Тип устройства				
Диапазон измерения				
Унифицированный сигнала				

## 1.3. СОСТАВ ТАХОМЕТРА.

## 1.3.1. В состав тахометра входят основные узлы и детали:

- блок контроля;
- преобразователь;
- датчик;
- выносной блок индикаторов;
- элементы монтажа тахометра на оборудовании;
- комплект ЗИП;
- эксплуатационная документация.

Комплектность тахометра указана в его формуляре.

## 1.4. ПРИНЦИП ДЕЙСТВИЯ.

## 1.4.1. Описание структурной схемы.

## 1.4.1.1. Структурная схема тахометра представлена на рис. 1.

На рис. 1 введены следующие обозначения:

1. Датчик.
2. Блок преобразователя.
3. Формирователь входных импульсов.
4. Умножитель.
5. Узел контроллера PIC16F877.
6. Реле контроля останова.
7. Реле ОК.
8. Реле уставки П1.
9. Реле уставки П2.
10. Реле уставки А1.
11. Реле уставки А2.
12. Узел индикации и управления режимами.
13. Преобразователь напряжение-ток.
14. Блок питания.
15. Блок выносных индикаторов.



Рис. 1. Структурная схема тахометра ИП-114.

1.4.1.2. Работа тахометра осуществляется следующим образом: датчик 1 совместно с преобразователем 2 преобразует вращение ротора турбины в импульсное напряжение с постоянной составляющей, где частота импульсов соответствует частоте вращения турбины, а постоянная составляющая – зазору между валом ротора и датчиком. Это импульсное напряжение приходит на входной формирователь 3, который вырабатывает импульсы короткой длительности, частота которых пропорциональна частоте вращения ротора турбины. Через умножитель 4 ( $\times 60$ ) в секундном режиме, и без умножения в минутном режиме, эти импульсы попадают на вход узла 5, построенного на базе микроконтроллера PIC16F877, являющегося главным устройством счета, отдачи и исполнения команд управления, обмена и хранения информации и т.д.

Программное обеспечение контроллера написано на языке “Ассемблер”, имеет несколько степеней защиты, запрещено к использованию другими предприятиями-изготовителями и является собственностью НПП “ЭЛЕКСИР”.

Основными функциями узла 5 являются:

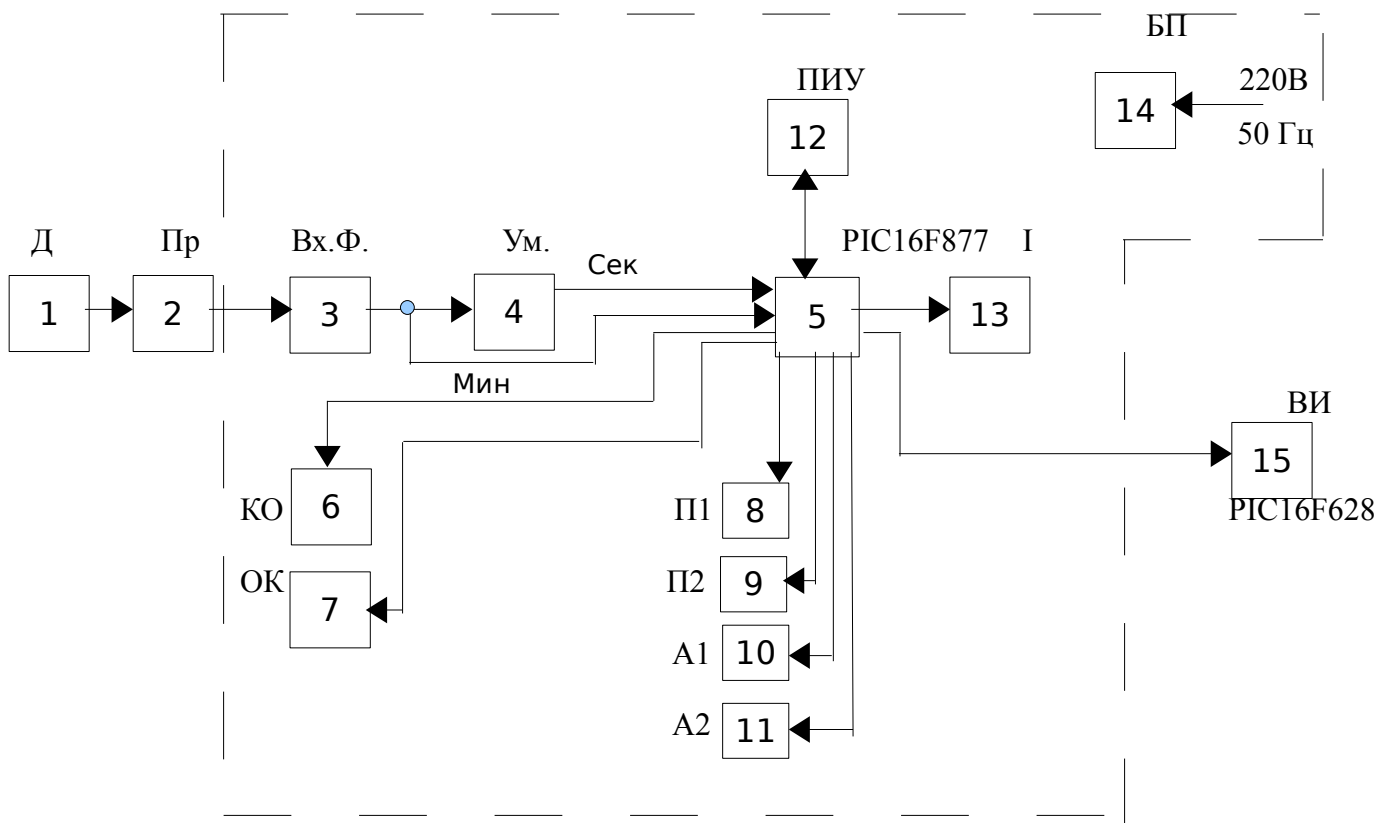
- счет входных импульсов;
- вывод информации на индикатор в динамическом режиме;
- работа с органами управления;
- формирование сигналов включения и выключения исполнительных реле;
- формирование десятиразрядного кода унифицированного сигнала пропорционально частоте вращения ротора турбины;
- вывод информации на выносной индикатор в синхронном режиме;
- сохранение значений уставок в памяти микроконтроллера.

Узел 12 конструктивно выполнен в виде отдельной платы, на которой установлены светодиодные индикаторы, отображающие текущую информацию, светодиоды режимов и уставок, а также микропереключатели управления работой прибора.

Функцией узла 13 является преобразование десятиразрядного двоичного кода в ток постоянного напряжения, пропорциональный частоте вращения турбины. Предел измерения 0 – 5 мА или 4 – 20 мА выбирается при помощи DIP-переключателя, установленного на плате контроля прибора. Дискретность формирования кода унифицированного сигнала составляет 4 оборота для приборов с диапазоном измерения (0 – 4000) об/мин, и 10 оборотов для приборов с диапазоном измерения (0 – 10000) об/мин.

Узел 15, выносной индикатор, построен на базе микроконтроллера PIC16F628 и является самостоятельным блоком. Работает в режиме, синхронном с основным блоком. Позволяет осуществлять контроль максимальных оборотов при помощи микротумблера КМ и сброс информации на выносном индикаторе при помощи микротумблера СБРОС.

Питание устройства осуществляется от сети переменного тока 220 В и 50 Гц

## 1.5. Органы управления работой тахометра.

Внешний вид тахометра ИП-114 изображен на рис. 2.



Внешний вид устройства ИП-114.

Рис. 2.



На лицевой панели рис. 2 расположены:

- цифровой светодиодный индикатор для отсчета значений и снятия визуальных показаний частоты вращения, зазора;
- индикация включения режима работы ЧАСТОТА ВРАЩЕНИЯ  $\text{min}^{-1}$  или ЗАЗОР mm;
- ЧАСТОТА – включение режима измерения частоты;
- ЗАЗОР – включение режима измерения зазора;
- индикация включения реле П1; П2; А1; А2 – сигнализация включения реле “предупреждение-1”, “предупреждение-2”, “авария-1”, “авария-2”;
- переключатель ВЫБОР/ ПАМЯТЬ – включение режима выбора уставок П1, П2, А1, А2, режима “Память” микроконтроллера, режима “Проверка”;
- переключатели “+”; “-” - выбор значений уставок, изменение частоты внутреннего генератора тахометра в режиме “Проверка”;
- тумблер ВКЛ – включение и отключение питающего напряжения;
- предохранители 0,5 А – разрыв цепи питания при перегрузках и неисправностях блока.

**ВНИМАНИЕ!**

**Во избежание ложных срабатываний уставок во время выключения прибора, рекомендуется следующий порядок выключения.**

**Одновременно нажать и удерживать кнопки ЧАСТОТА и ЗАЗОР. Через несколько секунд табло индикатора прибора погаснет и засветится индикатор режима измерения ЗАЗОР. Выключить прибор тумблером СЕТЬ.**

Внешний вид выносного индикатора ИП-114 изображен на рис. 2а.



Лицевая панель выносного индикатора ИП-114.

На лицевой панели выносного индикатора ИП-114 расположены:

- цифровой светодиодный индикатор для отсчета значений и снятия визуальных показаний частоты вращения (об/ мин), зазора (мм) без индикации запятой;
- переключатель СБРОС – сброс текущих показаний выносного индикатора;
- индикация включения режима КМ – индикация режима контроля максимума оборотов ротора турбины;
- переключатель КМ – включение режима контроля максимума оборотов ротора турбины.

## 2. ИСПОЛЬЗОВАНИЕ ПО НАЗНАЧЕНИЮ.

### 2.1. МЕРЫ БЕЗОПАСНОСТИ.

2.1.1. По способу защиты человека от поражения электрическим током тахометр соответствует классу 0,1 по ГОСТ 12.2.007-75.

При подготовке тахометра к работе и при эксплуатации необходимо соблюдать «Правила технической эксплуатации электроустановок потребителей» и «Правила техники безопасности при эксплуатации электроустановок потребителей»

2.1.3. К работе с тахометром допускаются лица, изучившие настоящее РЭ, а также прошедшие местный инструктаж по технике безопасности труда.

2.1.4. Обслуживающему персоналу необходимо иметь квалификационную группу по технике безопасности не ниже III.

2.1.5. Перед включением тахометра в работу, а также перед проверкой или ремонтом его, корпус тахометра заземлить.

### 2.2. УСТАНОВКА, МОНТАЖ И ПОДГОТОВКА К ЭКСПЛУАТАЦИИ.

#### 2.2.1. Подготовка контрольной поверхности.

Контрольная поверхность находится на роторе и предназначена для замыкания электромагнитного поля обмотки возбуждения. Такой поверхностью может служить любой горизонтальный участок вала ротора (рис.3) или соединительной муфты, на котором делается паз (лыска) длиной  $L \leq 50\text{мм}$ , глубиной  $H=1 \dots 1,5\text{мм}$  и шириной  $B=0,03D$ , но не менее 10мм.



Рис. 3

Длина паза  $L$  зависит от величины теплового расширения ротора в месте установки датчика.

Схема установки датчика приведена в приложении 4 .

Начальное положение датчика на технологическом оборудовании определяется при установке.

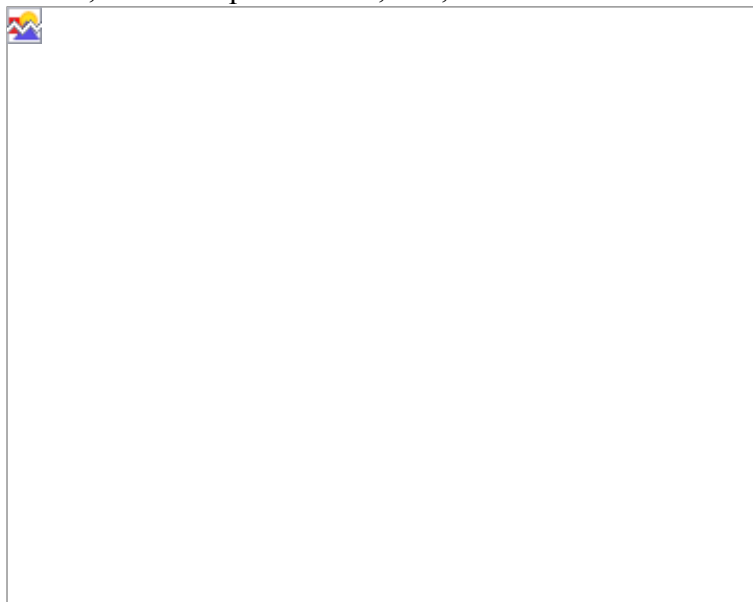
### 2.2.2. Установка составных частей тахометра.

На щите контроля устанавливается блок и закрепляется с помощью кронштейна, а при размещении в секции системы – с помощью винтов.

Установить на оборудование датчик, вывести из корпуса оборудования через проходник кабель и закрепить блок преобразователя. Установку произвести в соответствии с приложением 4.

При установке датчика на конкретном оборудовании форма, размеры и расположение кронштейна могут быть различны.

2.2.3. Выполнить электромонтаж тахометра по схеме электрической соединений, приложение 3. Выполнить заземление блока, экранирующих и защитных элементов кабелей. Соединение блока контроля и преобразователя производится отдельным кабелем с экранированными жилами.

Установка номинального воздушного зазора  $1,0^{+0,2}$  мм между датчиком и валом ротора (контрольной поверхностью) производится с помощью калибровочной пластинки толщиной  $1,0^{+0,2}$  мм, помещаемой между контрольной поверхностью и торцом обмотки возбуждения или непосредственно по цифровому индикатору блока. Установив номинальный зазор, застопорить все крепления.

## 2.3. ПРОВЕРКА РАБОТОСПОСОБНОСТИ ТАХОМЕТРА, ЕГО ЭКСПЛУАТАЦИЯ.

2.3.1. Тумблером ВКЛ включить питание. В течение 3 секунд на цифровых индикаторах блока должно высвечиваться значение 1024 об/мин, что говорит о его работоспособности. На выносном индикаторе значение 1024 высвечивается с задержкой. Далее все индикаторы принимают нулевые значения.

2.3.2. Нажатием кнопки ЧАСТОТА тахометр переводится в режим измерения оборотов ротора турбины. При этом загорается зеленый светодиод ЧАСТОТА, который является одновременно индикатором режима ОК всего комплекта прибора. Выходное постоянное напряжение преобразователя контролируется микроконтроллером, определяющим рабочий диапазон зазора между ротором и обмоткой возбуждения. Выход напряжения преобразователя за пределы заданных значений ( $0,5 \div 2$ ) мм сигнализируется, как неисправность (отказ). При этом срабатывает реле ОК с замыканием контактов, коммутирующих внешнюю цепь и выключением зеленого светодиода ЧАСТОТА.

При отсутствии режима ОК срабатывание предупредительной и аварийной сигнализации не происходит.

2.3.3. Нажатием кнопки ЗАЗОР тахометр переводится в режим измерения зазора между датчиком прибора и контрольной поверхностью. При этом информация о его значении выводится на цифровые индикаторы блока в мм (например – 1,05), а на выносные индикаторы в мм, без индикации запятой (например – 105). При выборе ЗАЗОР режим ПРОВЕРКА не осуществляется. Зеленый светодиод ЗАЗОР не является индикатором режима ОК.

#### 2.3.4. Установка срабатывания уровней сигнализации.

Нажать кнопку ВЫБОР/ ПАМЯТЬ и удерживать ее в течение 3 секунд, после чего на цифровых индикаторах появится надпись П1. Отпустить кнопку, появляется значение уставки, прочитанное из энергонезависимой памяти микроконтроллера. Кнопками “+” и “-” - выставить требуемое значение уставки. Нажать кнопку ВЫБОР/ ПАМЯТЬ. На индикаторе появляется символ ПППП, это говорит о том, что в память микроконтроллера записано новое значение уставки П1. Отпустить кнопку. Тахометр возвращается в рабочий режим.

Если необходимо выставить любую другую уставку, нажать кнопку ВЫБОР/ ПАМЯТЬ и удерживать ее. Появляется надпись П1, далее П2, А1, А2, ПРОВ, отпустить кнопку на нужной уставке. Выставить значение аналогично П1. Отпустив кнопку, при появлении надписи ПРОВ, Вы переводите тахометр в режим ПРОВЕРКА. Кнопками “+”; “-” можно изменять частоту внутреннего генератора тахометра в ту или другую сторону, тем самым проверяя правильность срабатывания установленных уставок. Тахометр при этом находится в режиме ОК. Для перехода в рабочий режим из ПРОВЕРКИ, еще раз нажать В/П.

Уставка П1 является уставкой на понижение оборотов вращения вала .

Уставка А2 является быстрой уставкой и ее значение выставляется с дискретностью 50 оборотов. Работа данной уставки основана на математическом анализе скорости вращения вала ротора турбины. Время срабатывания уставки  $2T+12\text{мс}$ , т.е. чем выше скорость вращения турбины, тем выше скорость срабатывания данной уставки. На 3000 об/мин, составляет 52 мс. Предназначена для защиты турбины от разгона.

2.3.5. Если период вращения ротора турбины меньше 60 сек, то срабатывания реле контроля останова не происходит и прибор производит счет оборотов. Если период вращения превышает 60 сек, то микроконтроллер выдает команду на реле контроля останова. При этом происходит срабатывание контактов реле, замыкающих внешние цепи, и на цифровом индикаторе появляется надпись PAUS, визуально сигнализирующая об останове турбины. При приходе хотя бы одного импульса с преобразователя на вход прибора, режим контроля останова выключается.

2.3.6. В диапазоне (0 – 92) об/мин при повышении частоты прибор находится в минутном режиме, и обновление информации происходит 1 раз за минуту. В диапазоне (92– 4000) об/мин, (92 – 10000) об/мин прибор переходит в секундный режим и обновление информации происходит один раз за 1 сек. При понижении частоты прибор находится в секундном режиме в диапазоне (4000-60) об/мин, (10000-60) об/мин и переходит в минутный режим в диапазоне (60-0) об/мин.

Переход из одного режима в другой осуществляется в течение 2 сек с обнулением предыдущей информации.

2.3.7. При включении любой из уставок П2, А1, А2 в режиме измерения частоты автоматически блокируются все кнопки управления работой прибора.

Доступ к управлению закрыт во избежание случайного нажатия на кнопки.

2.3.8. Установка диапазона унифицированного сигнала осуществляется при помощи DIP-переключателя SA1, расположенного на плате контроля. Положение движков переключателя,

соответствующее току (0 – 5) мА и (4 – 20) мА показано на рис. 4.

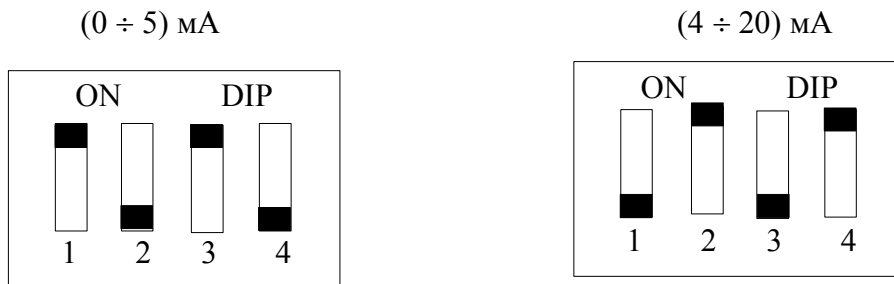

Положение DIP-переключателей

Рис. 4.

2.3.9. В тахометре имеется режим контроля максимальных оборотов. Управление этим режимом осуществляется кнопкой КМ с индикацией, расположенной на выносном индикаторе прибора. Для того, чтобы сохранить информацию о максимальной частоте вращения при забросе, нажать кнопку КМ, при этом на цифровом индикаторе будет сохраняться величина максимальной скорости вращения вала турбины при соответствующем снижении скорости вращения.

2.3.10. На выносном индикаторе имеется возможность производить сброс его показаний при помощи кнопки СБРОС. Это позволяет обнулять показания выносного индикатора, не выключая весь комплект из сети.

2.3.11. Тахометр ИП-114 выполняет функции контроля и может работать как непрерывно при всех режимах работы оборудования, так и в режиме периодического включения.

2.3.12. На задней панели прибора расположены:

- разъем Х4 220В 50Гц – присоединение сетевого шнура питания;
- разъем Х5 БЛОК ИНДИКАЦИИ/ ПРЕОБРАЗОВАТЕЛЬ – присоединение выносного индикатора и преобразователя;
- разъем Х6 ЦЕПИ СИГНАЛИЗАЦИИ – присоединение внешних цепей сигнализации и защиты;
- клемма  - присоединение защитного заземления.

На задней панели выносного блока индикатора расположен:

- разъем Х1 – присоединение индикатора к блоку;

На боковой стенке преобразователя расположены:

- разъем Х2 – присоединение датчика к преобразователю;
- разъем Х3 – присоединение преобразователя к блоку.

### 3. ТЕХНИЧЕСКОЕ ОБСЛУЖИВАНИЕ.

3.1. Работы по техническому обслуживанию производятся с целью обеспечения нормальной работы и сохранения параметров тахометра в течение всего срока эксплуатации.

Техническое обслуживание состоит из профилактического осмотра, планово-профилактического ремонта и текущего ремонта.

3.2. Периодичность профилактических осмотров устанавливается в зависимости от условий эксплуатации, но не реже одного раза в год.

При профилактическом осмотре выполняются все работы в объеме ежесменного осмотра, кроме того, производится очистка от пыли и удаление следов влаги, проверяется наличие и исправность заземляющих устройств, проверяется работа органов управления и регулирования, состояние лакокрасочных покрытий.

3.3. Планово-профилактический ремонт производится после истечения гарантийного срока не реже одного раза в два года. Ремонт включает в себя внешний осмотр тахометра, осмотр внутреннего состояния монтажа отдельных сборочных единиц, проверку соединительных кабелей.

Внешний осмотр состояния тахометра включает в себя все работы в объеме и последовательности профилактического осмотра.

При осмотре внутреннего состояния монтажа производится проверка крепления составных частей тахометра, состояния стопорения, надежности паек, надежности контактных соединений, отсутствие сколов и трещин. Удаляется пыль и грязь. При необходимости производится окраска и лакировка.

3.4. Текущий ремонт производится при эксплуатации тахометра. Во время текущего ремонта устраняются неисправности, замеченные при ежесменном осмотре, путем замены или восстановления отдельных деталей (замена предохранителей, затяжка креплений, подкраска, зачистка заземления и т.д.).

#### 4. ПОВЕРКА.

4.1. Настоящий раздел устанавливает методы и средства поверки тахометров ИП-114, находящихся в эксплуатации, на хранении, а также после ремонта.

Периодическая поверка производится в органах Госстандарта России не реже одного раза в год.

При проведении поверки должны выполняться операции и применяться средства поверки, указанные в табл.2.

Таблица 2

Номер пункта раздела поверки	Наименование	Допустимое значение параметра или погрешности	Средства поверки
4.3	Внешний осмотр		
4.4	Опробование		Штатив поверочный 381007.60047
4.5	Измерение сопротивления изоляции	Не менее 40 МОм	Мегаомметр Ф4102/1 на 500В
4.6.	Определение диапазона измерения частоты вращения и зазора	0 ÷ 4000 (0 ÷ 10000) об/мин; 0,5 ÷ 2 мм	Электродвигатель с переменной частотой вращения, диск поверочный (Приложение 13)
4.7	Определение абсолютной погрешности измерения и приведенной погрешности измерения унифицированного сигнала.	Погрешность измерения ± 1 об/ мин погрешность унифицированного сигнала ± 1 %	Генератор ГЗ-122, миллиамперметр М-2020 ГОСТ8711-78, магазин сопротивлений Р4831 ГОСТ 23757-79
4.8	Определение абсолютной погрешности срабатывания сигнализации. Для П1, П2, А1 для А2	± 1 об/ мин ± 25 об/ мин	То же

Примечание:1. Вместо указанных в таблице средств поверки разрешается применять другие аналогичные меры и измерительные приборы, обеспечивающие измерение соответствующих параметров с требуемой точностью.

2. Образцовые и вспомогательные средства поверки должны быть исправны и поверены в органах государственной или ведомственной метрологической службы.



#### 4.2. УСЛОВИЯ ПОВЕРКИ И ПОДГОТОВКА К НЕЙ.

При проведении операций поверки должны соблюдаться следующие условия:

- температура окружающей Среды, °С	20 ± 5
- относительная влажность, %	65 ± 5
- атмосферное давление, кПа	100 ± 4
- напряжение питающей сети, В	187÷242
- частотой, Гц	50 ± 0,5
- содержание гармоник питающей сети, %	до 5

Перед проведением операций поверки необходимо собрать поверочную схему в соответствии с проводимой операцией, тщательно заземлить используемые приборы и прогреть их в течение времени, требуемого для обеспечения необходимой точности измерений.

#### 4.3. ВНЕШНИЙ ОСМОТР.

Произвести внешний осмотр при отключенном от сети тахометре.

При проведении внешнего осмотра должно быть проверено:

- отсутствие механических повреждений, влияющих на точность тахометра;
- наличие и прочность крепления органов управления и коммутации, четкость фиксации их положений, наличие предохранителей;
- чистота разъемов и клемм;
- состояние лакокрасочных покрытий и четкость маркировок;

Тахометр, имеющий дефекты, бракуется и направляется в ремонт.

#### 4.4. ОПРОБОВАНИЕ.

Для опробования тахометра выполнить следующее:

- Закрепить датчик на штативе и установить воздушный зазор между датчиком и контрольной поверхностью штатива ( $1 \pm 0,2$ ) мм (Приложение 5);
- Включить напряжение питания тахометра, при этом в течение 3 сек должно высвечиваться на цифровых индикаторах значение 1024. Далее индикаторы обнуляются.
- Нажать кнопку ЗАЗОР. Имитируя на штативе смещение ротора, проследить за изменением показаний зазора на цифровых индикаторах.
- Нажать кнопку ЧАСТОТА. Прибор считается работоспособным.

4.5. Определение электрического сопротивления изоляции цепей питания и сигнализации производится отдельно, мегаомметром Ф4102/1 на 500В.

Перед измерением сопротивления изоляции соединить штыри 3, 4 разъема «СЕТЬ» и штыри 1...12 разъема «Цепи сигнализации».

Измерение сопротивления изоляции производится между штырями разъемов и клеммой ЗЕМЛЯ. Тумблер ВКЛ на блоке должен быть включен. Сопротивление изоляции должно быть не менее 40 МОм.

#### 4.6. Проверка диапазона измерения частоты вращения и рабочего диапазона зазора.

На валу электродвигателя с переменной частотой вращения закрепить стальной диск толщиной не менее 2 мм с одним пазом глубиной 1,5 мм на торцевой поверхности.

Размеры диска и установка датчика указаны в приложении 6.

Зазор между датчиком и диском установить равным 0,5 мм.

Изменяя частоту вращения диска, убедиться, что тахометр работает во всем диапазоне измеряемых частот (частоты вращения  $1 \div 2$  об/мин проверяются вращением диска вручную).

Установить зазор между датчиком и диском равным 2,0 мм и повторить указанные операции.

При всех частотах вращения должны наблюдаться устойчивые показания индикаторов частоты вращения.

4.7. Определение абсолютной погрешности измерения частоты вращения и основной приведенной погрешности унифицированного сигнала проводят по схеме, приведенной на рис.5.



Рис. 5.

4.7.1 К выходу генератора через конденсатор С ёмкостью 220 мкФ, подключить вход блока контроля. Установить выходное напряжение генератора в пределах от 1,5 до 5 В.

Резистором R1 установить постоянное напряжение на входе блока контроля ИП-114 4В.

Генератором задать последовательно такие значения частот, чтобы на цифровых индикаторах модуля установился ряд значений частоты вращения:

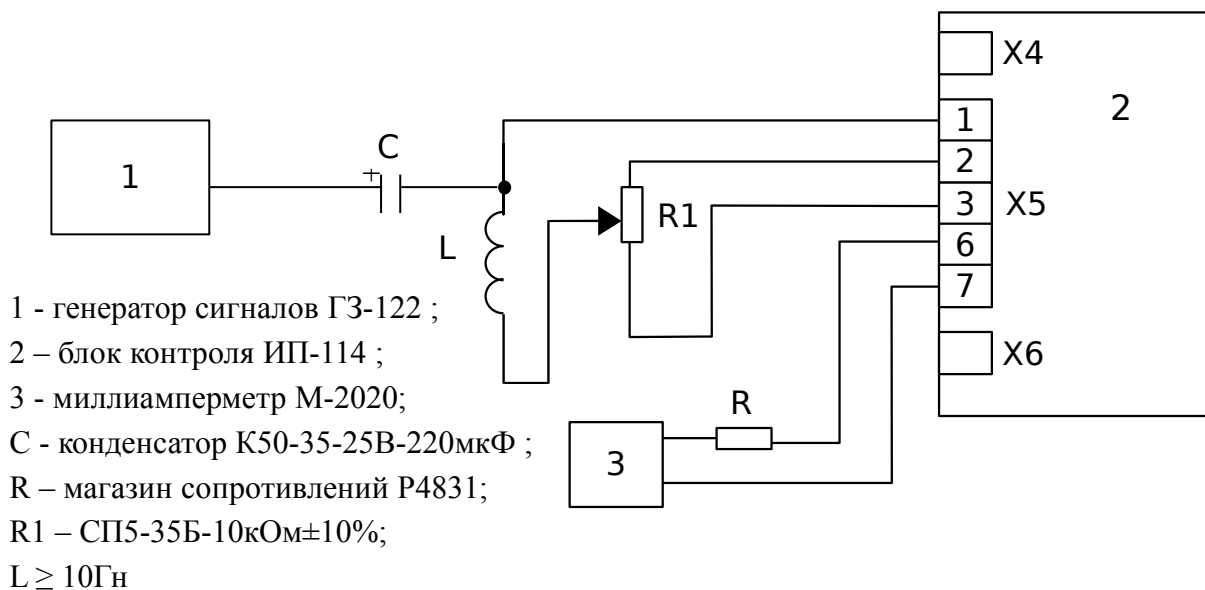
1, 30, 300, 3000, 4000 об/ мин для модулей с диапазоном измерения 0 ... 4000 об/ мин. и

1, 30, 300, 3000, 6000, 9999 об/ мин для модулей с диапазоном 0 ... 10000 об/ мин.

4.7.2. Для каждого значения снять показания частоты генератора 1, цифровых индикаторов, а по миллиамперметру величину унифицированного выходного сигнала.

4.7.3. Абсолютная основная погрешность измерения частоты вращения в об/мин и основная приведенная погрешность унифицированного сигнала в процентах определяется по формулам :

для частоты вращения

$$\Delta N = N_T - 60 \cdot F_r, \quad (2)$$

для унифицированного сигнала

$$\delta_y = \frac{Y - b - a \cdot F_r \cdot 60}{Y_k - b} \cdot 100\% , \quad (3)$$

где  $\Delta N$  - абсолютная погрешность измерения частоты вращения, об/мин;

$F_r$  - частота генератора, Гц ;

$N_T$  - показания цифровых индикаторов, об/мин;

$\delta_y$  - основная приведенная погрешность унифицированного сигнала, %;

$Y$  - показания миллиамперметра, mA;

$Y_k$  - диапазон измерения унифицированного сигнала, mA;

$a$  - масштабный коэффициент;

$$a = \frac{Y_k - b}{X} , \text{ mA/мм};$$

$b=4$  mA при унифицированном сигнале 4 - 20 mA;

$b=0$  при унифицированном сигнале 0 - 5 mA;

$X$  - диапазон измерения частоты вращения, об/мин;

Максимальные значения погрешностей не должны превышать значений, указанных в табл. 2.

4.8. Определение погрешности срабатывания сигнализации и проверка срабатывания контактов реле производится по схеме рис. 5.

4.8.1. Установить значения уровней срабатывания сигнализации согласно табл. 3 по методике п. 2.3.2.

Таблица 3.

Обозначение уровня сигнализации	Значение уровня сигнализации, об/мин	Наименование светодиода
Предупреждение 1	800 (1700)*	П1
Предупреждение 2	2800 (5300)*	П2
Авария 1	3250	A1
Авария 2	3350	A2

Примечание: \*1. В скобках указано значение уровня сигнализации для диапазона

0 – 10000 об/мин.

2. Допускается устанавливать любые уровни сигнализации в пределах диапазона сигнализации. Испытание повторить не менее трех раз по каждому уровню.

4.8.2. Медленно изменяя частоту генератора от нуля до уровня сигнализации, добиться срабатывания соответствующего светодиода, снять показания частоты вращения по индикаторам блока контроля ИП-114.

4.8.3. Погрешность срабатывания сигнализации  $\Delta_c$  определяется по формуле

$$\Delta_c = N_3 - F_i, \quad (4)$$

где  $N_3$  – заданное значение сигнализации частоты вращения, об/мин;

$F_i$  – значение частоты вращения в момент включения сигнализации, об/мин;

Погрешность срабатывания сигнализации не должна превышать  $\pm 1$  об/мин.

Для уставки А2 погрешность срабатывания сигнализации  $\pm 25$ .

Срабатывание контактов реле проверяется на соответствующих штырях разъема «Цепи сигнализации» блока.

#### 4.9. ОФОРМЛЕНИЕ РЕЗУЛЬТАТОВ ПОВЕРКИ.

Результаты поверки оформляются путем записи или отметки результатов поверки в порядке, установленном метрологической службой, осуществляющей поверку. Тахометр, не прошедший поверку (имеющий отрицательные результаты поверки), к эксплуатации не допускается.

## 5. ХРАНЕНИЕ.

Тахометр допускает кратковременное (гарантийное) хранение сроком до 6 месяцев в упаковке предприятия-изготовителя при температуре окружающего воздуха от -50 до +50°C и относительной влажности до 95% при температуре 30°C.

Хранение тахометра без упаковки следует производить при температуре окружающего воздуха от 5 до 35°C и относительной влажности до 80% при температуре 25°C.

В помещении для хранения не должно быть пыли, паров кислот и щелочей, агрессивных газов и других вредных примесей, вызывающих коррозию.

## 6. ТРАНСПОРТИРОВАНИЕ.

6.1. Транспортировать тахометр в упакованном состоянии разрешается всеми видами транспорта.

При транспортировании воздушным транспортом тахометр должен размещаться в герметизированных отсеках.

Транспортирование допускается при температуре окружающего воздуха от минус 50°С до плюс 50°С и относительной влажности воздуха до 95% при температуре 30°С.

6.2. При транспортировании должна быть предусмотрена защита от прямого воздействия атмосферного атмосферных осадков и пыли.

Не допускается кантование тахометра.

Должна быть исключена возможность смещения и соударения ящиков.

### По вопросам продаж и поддержки обращайтесь:

Архангельск (8182)63-90-72  
Астана +7(7172)727-132  
Белгород (4722)40-23-64  
Брянск (4832)59-03-52  
Владивосток (423)249-28-31  
Волгоград (844)278-03-48  
Вологда (8172)26-41-59  
Воронеж (473)204-51-73  
Екатеринбург (343)384-55-89  
Иваново (4932)77-34-06  
Ижевск (3412)26-03-58  
Казань (843)206-01-48

Калининград (4012)72-03-81  
Калуга (4842)92-23-67  
Кемерово (3842)65-04-62  
Киров (8332)68-02-04  
Краснодар (861)203-40-90  
Красноярск (391)204-63-61  
Курск (4712)77-13-04  
Липецк (4742)52-20-81  
Магнитогорск (3519)55-03-13  
Москва (495)268-04-70  
Мурманск (8152)59-64-93  
Набережные Челны (8552)20-53-41

Нижний Новгород (831)429-08-12  
Новокузнецк (3843)20-46-81  
Новосибирск (383)227-86-73  
Орел (4862)44-53-42  
Оренбург (3532)37-68-04  
Пенза (8412)22-31-16  
Пермь (342)205-81-47  
Ростов-на-Дону (863)308-18-15  
Рязань (4912)46-61-64  
Самара (846)206-03-16  
Санкт-Петербург (812)309-46-40  
Саратов (845)249-38-78

Смоленск (4812)29-41-54  
Сочи (862)225-72-31  
Ставрополь (8652)20-65-13  
Тверь (4822)63-31-35  
Томск (3822)98-41-53  
Тула (4872)74-02-29  
Тюмень (3452)66-21-18  
Ульяновск (8422)24-23-59  
Уфа (347)229-48-12  
Челябинск (351)202-03-61  
Череповец (8202)49-02-64  
Ярославль (4852)69-52-93

**Единый адрес:** [ers@nt-rt.ru](mailto:ers@nt-rt.ru)

**Веб-сайт:** [www.eleksir.nt-rt.ru](http://www.eleksir.nt-rt.ru)